

PRGR 「GN 502 アイアン」 の特長

■ヘッド構造

ヘッド上部の軽量化を図った樹脂挿入ブレード構造によって低重心化を実現し、高打出しのボールがカンタンに打てるようにした。フェースにはマレージング鋼を使用し、ボールの高初速化、弾ける打感を実現している。

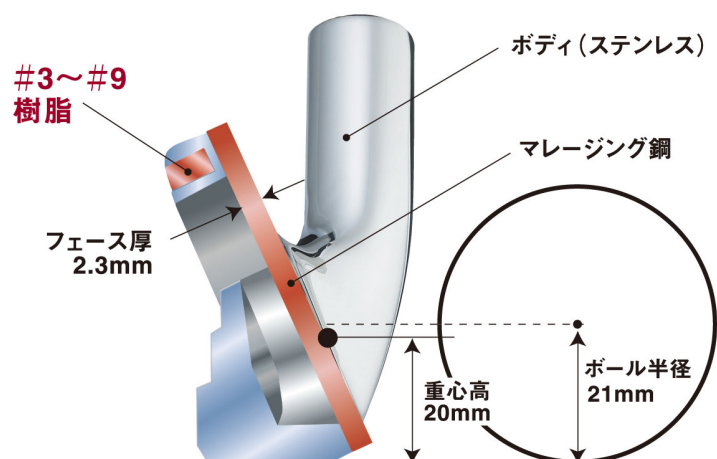

素材	ボディ	ステンレス (SUS630)
	フェース	マレージング鋼 (ES230)
製法	精密鋳造製法	

■番手別フロー設計

番手ごとにヘッド、シャフトの設計を変え、アイアンとしての精度を向上させた。

ヘッド重心フロー設計

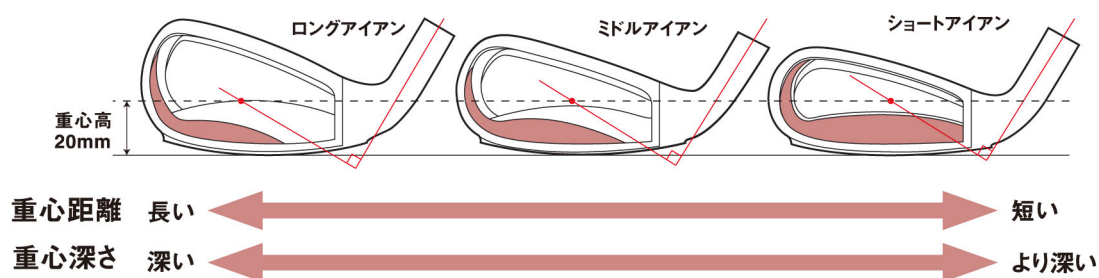

シャフトフロー設計 (イメージ図)

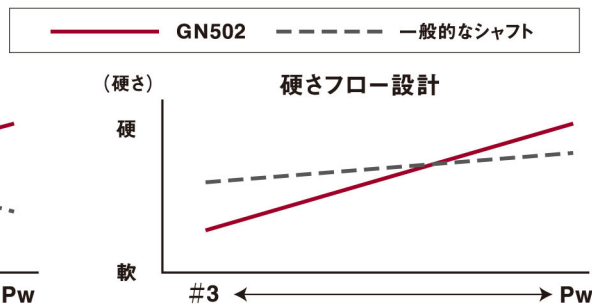
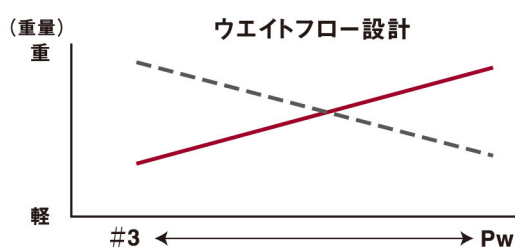

PRGR 「GN 502 アイアン」 のスペック

カーボンシャフト

番手	ロフト(°)	長さ (inch)	総重量(g)			ロフト(°)	長さ (inch)	総重量(g)	
			M-43	M-40	M-37			M-34	M-30
5I	24	38.0	365	354	353	25	37.0	334	332
7I	30	37.0	379	367	367	31	36.0	346	343

価格：M-43～M-37 3I～Pw、Aw、Sw / 10本 220,500円(本体価格210,000円)

5I～Pw / 6本 132,300円(本体価格126,000円)

3I、4I、Aw、Sw / 各1本 22,050円(本体価格21,000円)

M-34、M-30 5I～Pw、Aw、Sw / 8本 176,400円(本体価格168,000円)

7I～Pw、Sw / 5本 110,250円(本体価格105,000円)

5I、6I、Aw / 各1本 22,050円(本体価格21,000円)

スチールシャフト

番手	ロフト(°)	長さ (inch)	総重量(g)	
			M-43	M-40
5I	24	37.75	397	393
7I	30	36.75	412	407

価格：3I～Pw、Aw、Sw / 10本 189,000円(本体価格180,000円)

5I～Pw / 6本 113,400円(本体価格108,000円)

3I、4I、Aw、Sw / 各1本 18,900円(本体価格18,000円)

左用モデル(注文生産モデル<数量限定>)：カーボンシャフト M-43 / M-40 / M-37

スチールシャフト M-43 / M-40

ゴルフクラブ原産国：Made in CHINA

数値はクラブ設計値